

2 相步進馬達 (安裝面 20 mm) HB-TYPE 為高轉矩,低震動的步進馬達.

- 使用環境溫度: - 20 ~ + 50 °C.
- 絕緣阻抗: 100 MΩ Min (at DC 500V).
- 絕緣耐壓: AC 500V (1 Min).
- 軸心平行振動: 0.075 mm Max.
- 軸心垂直振動: 0.025 mm Max.
- 容許溫度上升: 80 °C Max.

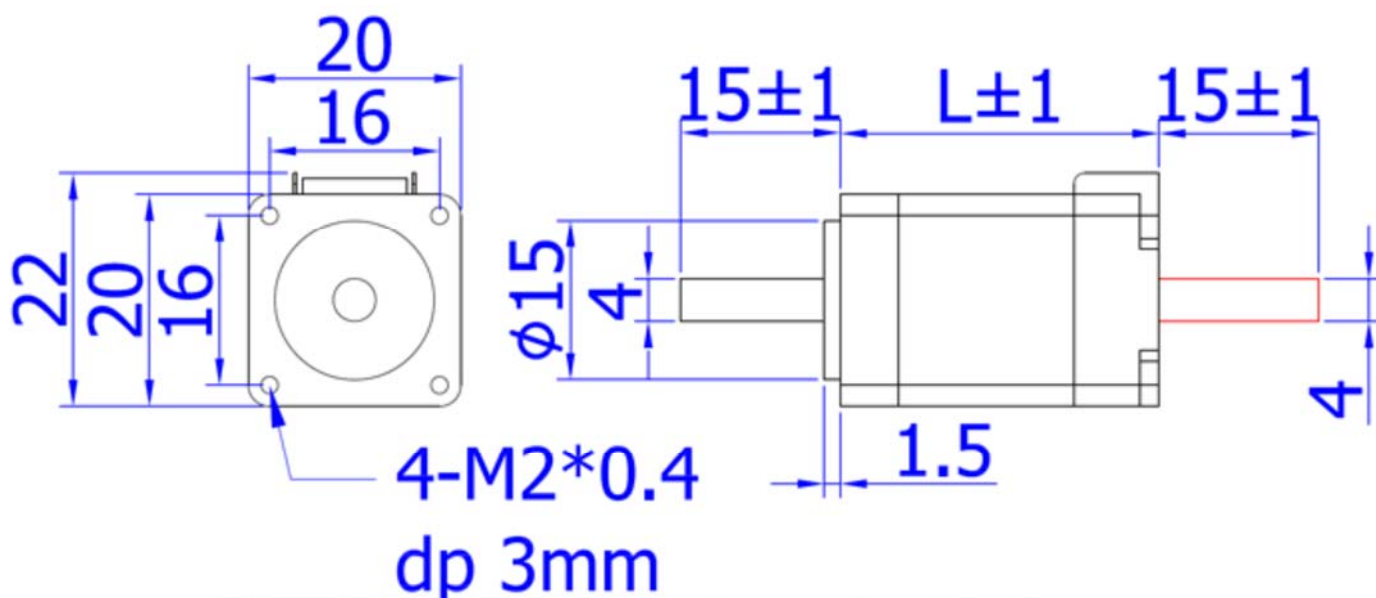

ZISM Zi Sheng Motion Technologies Inc.

產品規格												
品名		步進 角度	電壓 V/ phase	電流 A/ phase	電阻 Ω/ phase	重量 kg	轉子 慣量 g-cm ²	馬達 出線 Leads	馬達 長度 L1 mm	馬達 軸心 直徑 mm	馬達 軸心 加工 方式	激磁 最大 靜止 轉矩 kg-cm
TYPE												
單軸心	雙軸心	Deg										
ZKM2203-01A	ZKM2203-01B	1.8	3.9	0.6	6.5	0.06	2	4	30	4	圓軸	0.18
ZKM2204-01A	ZKM2204-01B	1.8	3.9	0.6	6.5	0.06	2	4	33	4	圓軸	0.18
ZKM2205-01A	ZKM2205-01B	1.8	4.32	0.8	5.4	0.08	3.6	4	42	4	圓軸	0.3
ZKM2206-01A	ZKM2206-01B	1.8	4.32	0.8	5.4	0.09	3.6	4	47	4	圓軸	0.36

馬達線色: (4 線式)

A	/A	B	/B
黑	綠	紅	藍